

Armação positiva das lajes do pavimento Caixa escala 1:50

Relação do aço

AÇO	N	DIAM	Q	UNIT (cm)	C.TOTAL (cm)
CA60	1	5.0	213	84	1789
CA50	2	5.0	126	24	302
CA50	3	8.0	4	469	1871
CA50	4	8.0	4	497	198
CA50	5	8.0	6	224	134
CA50	6	8.0	6	252	151
CA50	7	10.0	36	250	900

Resumo do aço

AÇO	DIAM	C.TOTAL (m)	PESO (kg)
CA50	8.0	67.2	26.5
CA50	10.0	90	55.5
CA60	5.0	209.2	32.2
PESO TOTAL			
CA50			82
CA60			32.2

Vol. de concreto total (C-25) = 1.4 m³
Área de forma total = 24.4 m²



Armação positiva das lajes do pavimento Cobertura escala 1:50

Relação do aço

AÇO	N	DIAM	Q	UNIT (cm)	C.TOTAL (cm)
CA60	1	5.0	107	84	1385
CA50	2	8.0	12	217	2654
CA50	3	8.0	8	389	3112
CA50	4	10.0	16	250	4000

Resumo do aço

AÇO	DIAM	C.TOTAL (m)	PESO (kg)
CA50	8.0	57.36	22.29
CA50	10.0	40.00	25.00
CA60	5.0	131.08	20.31
PESO TOTAL			
CA50			47.89
CA60			20.31

Vol. de concreto total (C-25) = 0.76 m³
Área de forma total = 10.70 m²

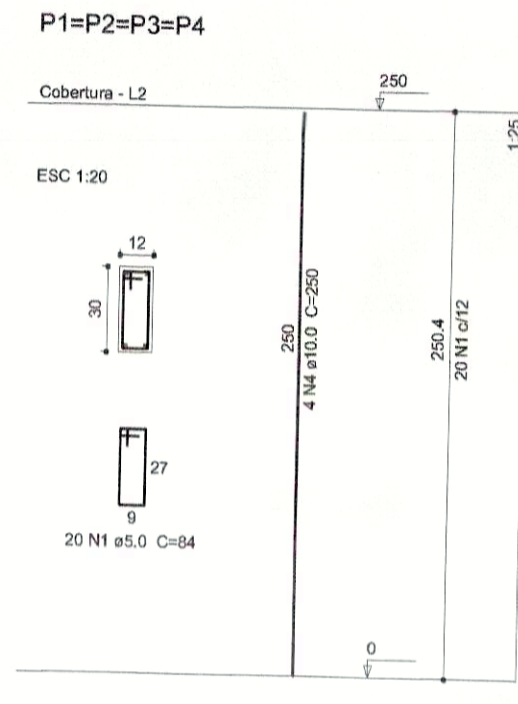
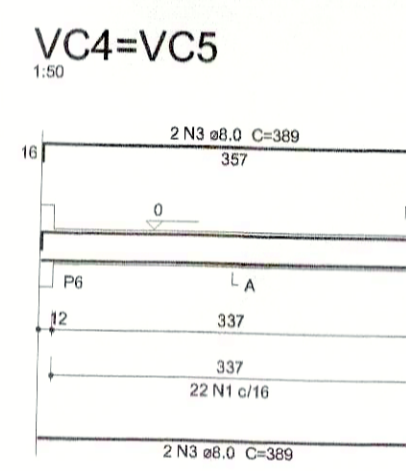
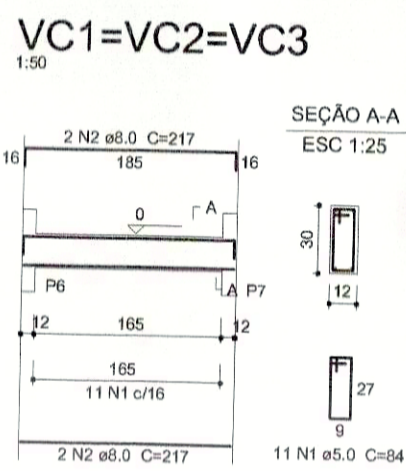

Relação do aço

AÇO	N	DIAM	Q	UNIT (cm)	C.TOTAL (cm)
CA60	1	5.0	77	84	648
CA50	2	8.0	12	217	2654
CA50	3	8.0	8	389	3112

Resumo do aço

AÇO	DIAM	C.TOTAL (m)	PESO (kg)
CA50	8.0	57.16	22.29
CA60	5.0	64.88	9.96
PESO TOTAL			
CA50			22.29
CA60			9.96

Vol. de concreto total (C-25) = 0.44 m³
Área de forma total = 7.30 m²

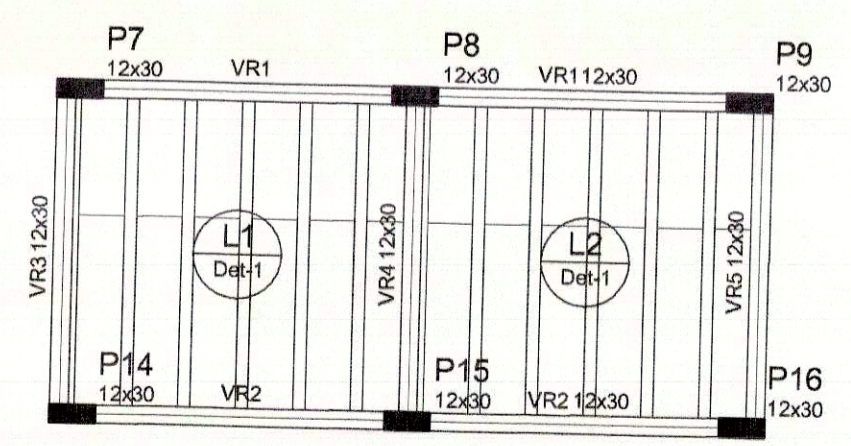
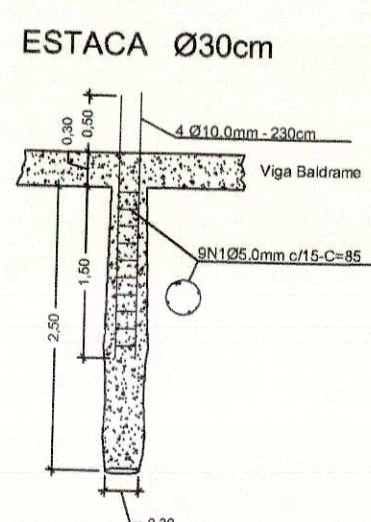
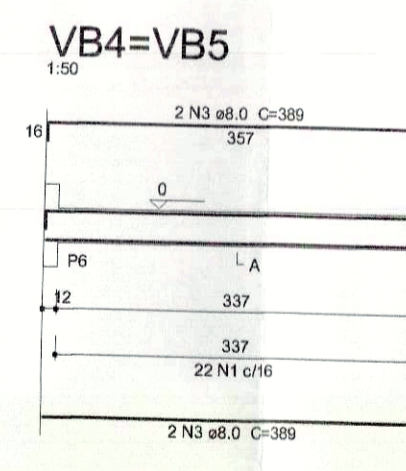
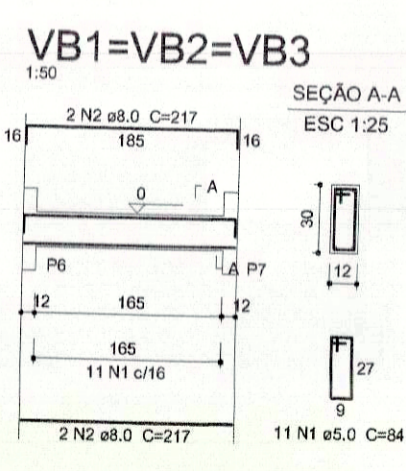

Vigas

Nome	Seção (cm)	Elevação (cm)	Nível (cm)
VR1	12x30	0	552
VR2	12x30	0	552
VR3	12x30	0	552
VR4	12x30	0	552
VR5	12x30	0	552

Características dos materiais

fck	Ecs
25	23000

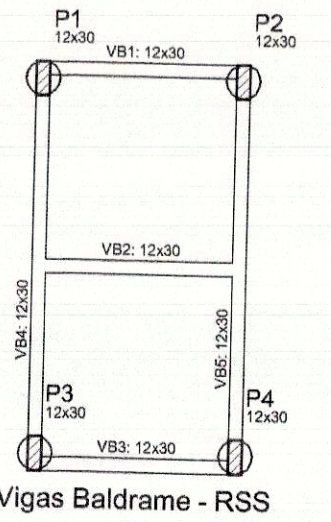
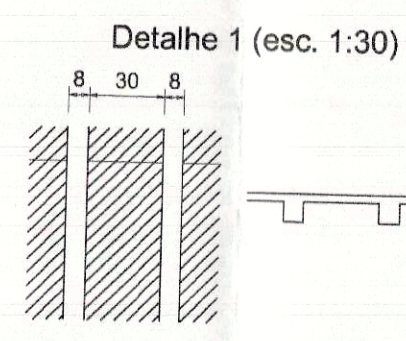

Forma do pavimento Caixa escala 1:50

CREA: _____ VIGILANCIA SANITARIA _____

BOMBEIRO / NATURATINS _____

PALMAS PREFEITURA MUNICIPAL DE PALMAS
SECRETARIA MUNICIPAL DE SAÚDE
ASSESSORIA DE ARQUITETURA

ESTRUTURA DE CONCRETO Folha: 05/05

Obra: UNIDADE DE SAÚDE DA FAMÍLIA
Proprietário: SECRETARIA MUNICIPAL DE SAÚDE
Endereço: DISTRITO DE BURITIRANA, QD. 32, LOTE 01 PALMAS - TO

Proprietário: _____ ASS: Samuel Braga Bonilha
SECRETARIA MUNICIPAL DE SAÚDE

ÁREAS: _____ ASS: _____
SECRETARIA MUNICIPAL DE SAÚDE

VER PROJETO ARQUITETÔNICO

Autor do Projeto: _____ ASS: _____
SECRETARIA MUNICIPAL DE SAÚDE

ART: _____ ASS: _____
ENGENHEIRO CIVIL MARCIENE NUNES COELHO
CREA GO. 5096/D

Firma Responsável: _____
CREA: _____
Visto: _____
ART: _____

Nome: _____

Escala: _____ Data: _____ Conferido: _____ Cadastro: _____

INDICADAS: _____ MARÇO / 2012

Concluído: _____

DETALHES VIGAS PILARES DO RESERVATORIO
DETALHES DA LAJE COBERTURA E RESERVATORIO

Nº	DATA	RESPONSÁVEL

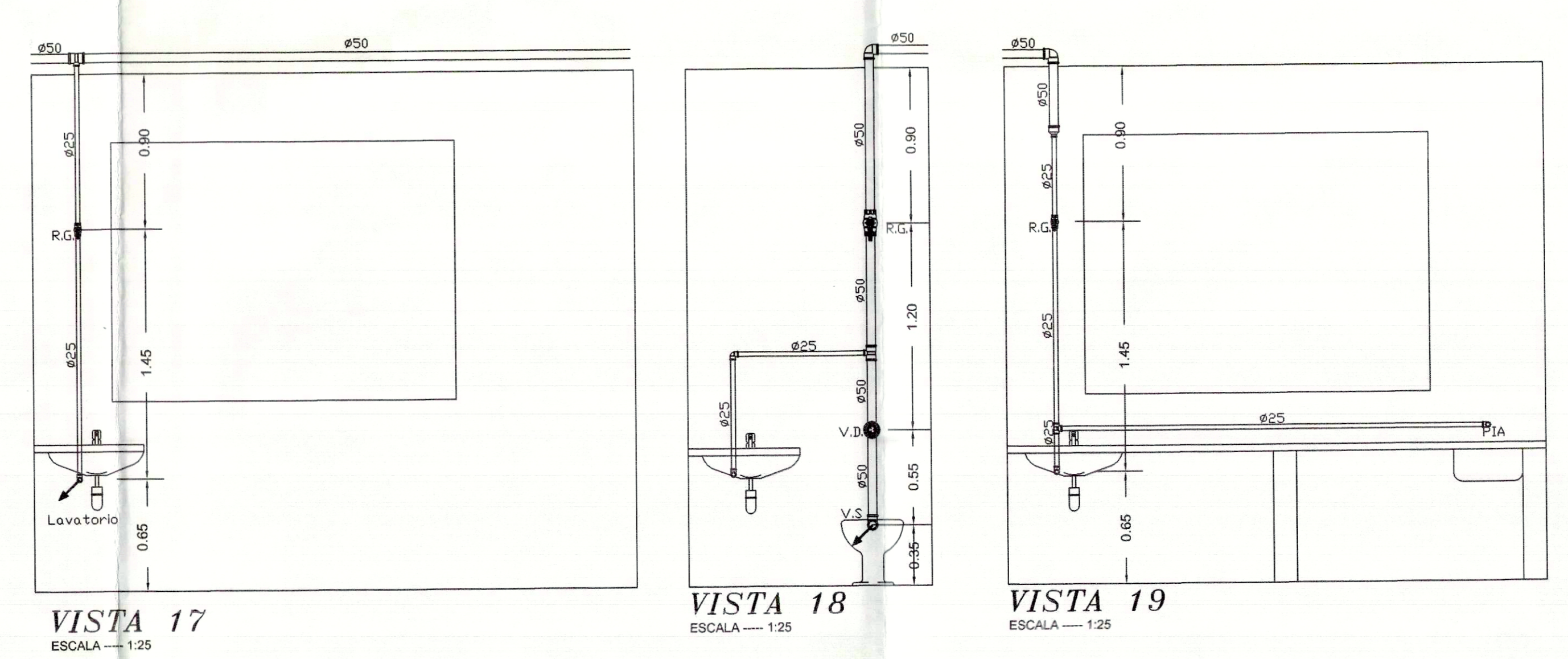
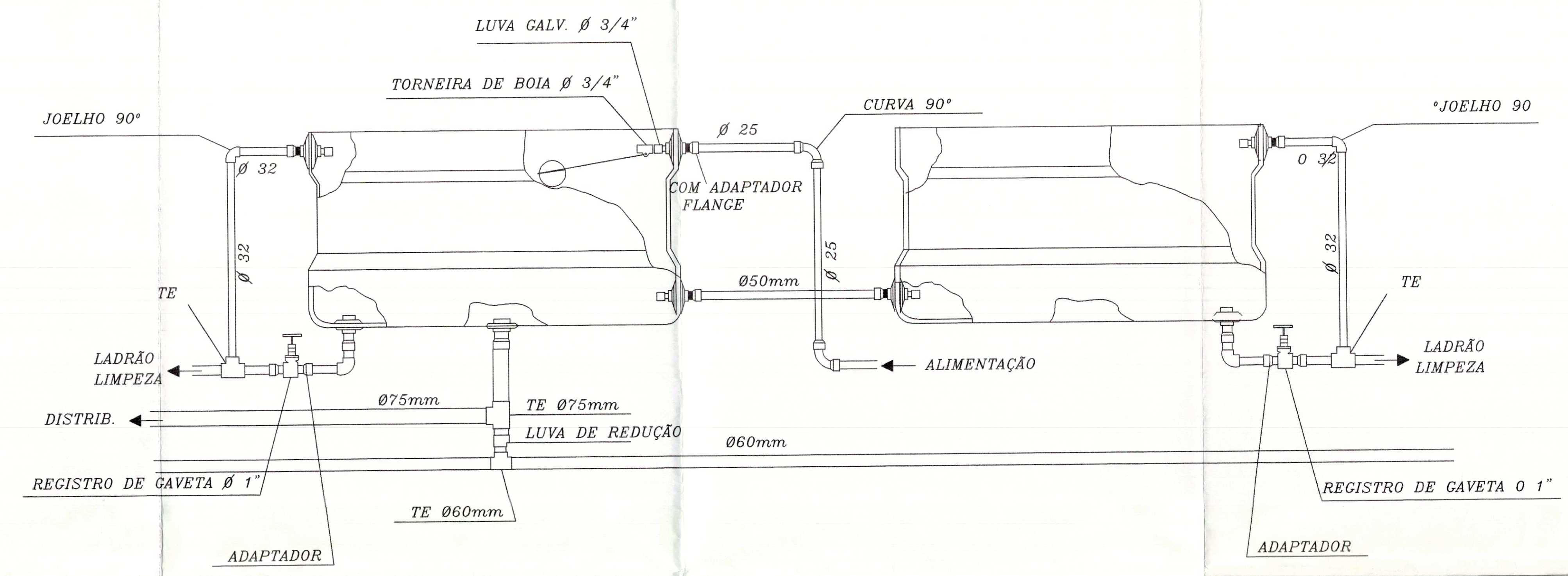
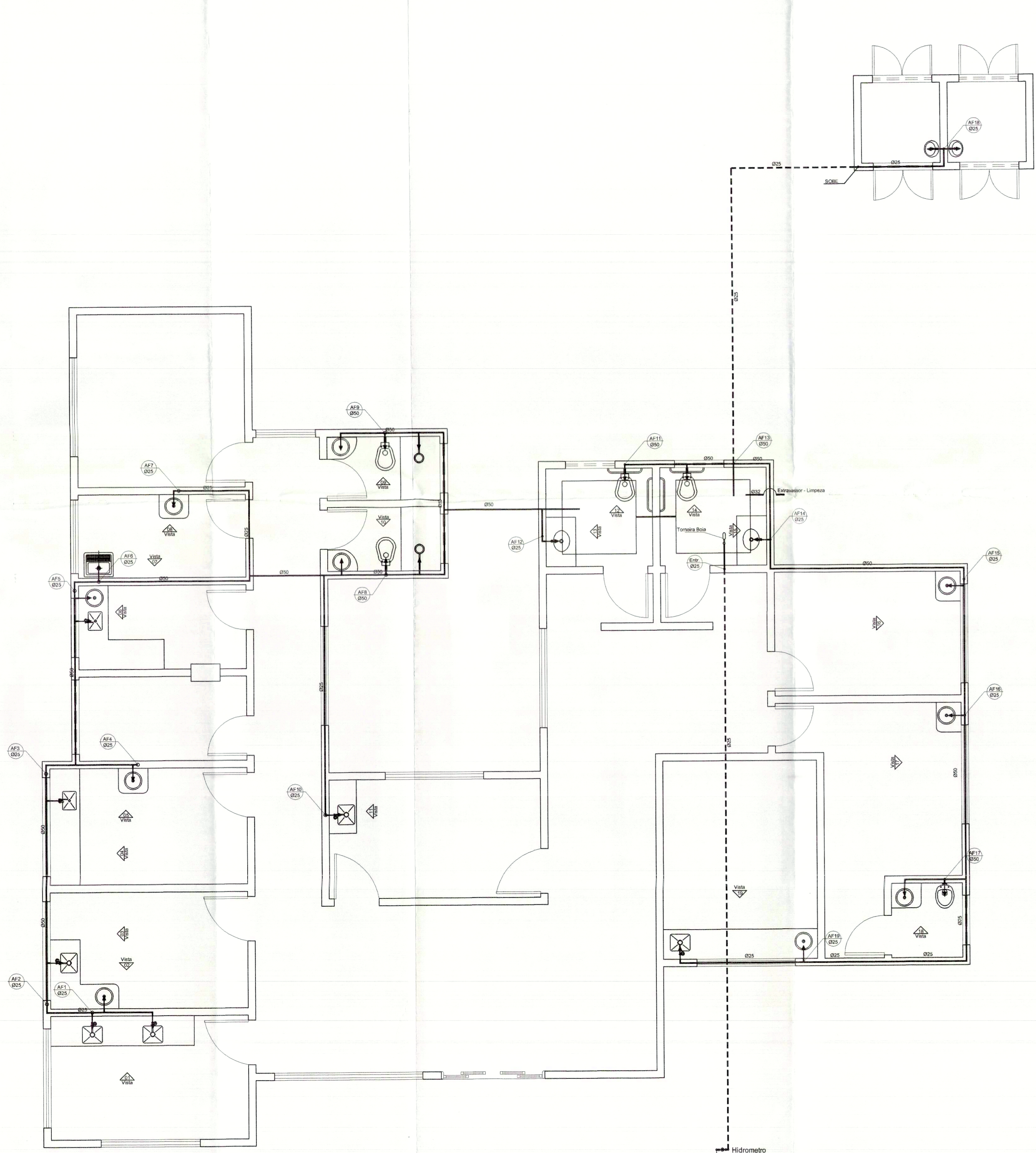
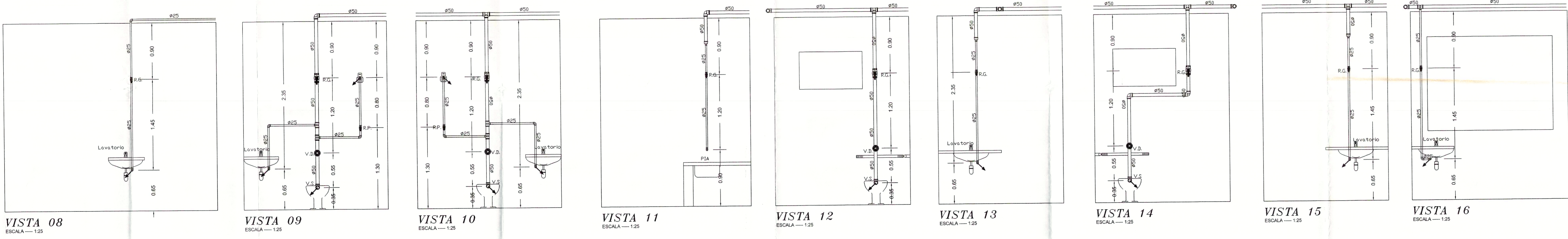
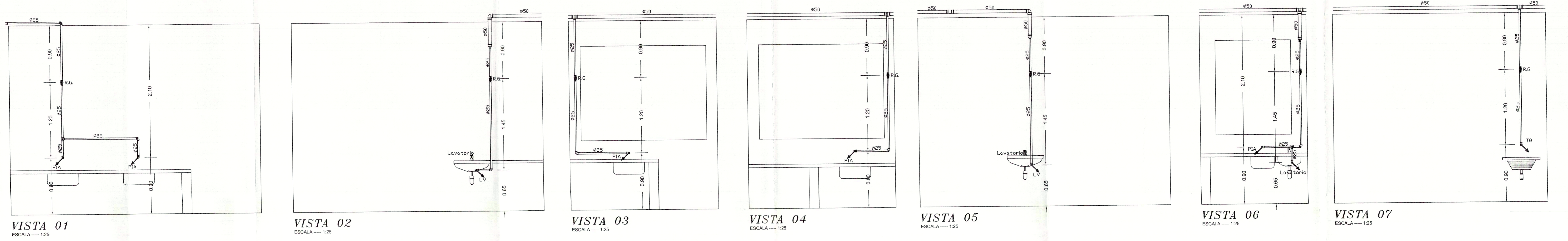

- LEGENDA**
- Ponto D'água
 - V.D. Válvula de Descarga H=0,90M
 - R.G. Registro de Gaveta H=2,20M
 - ▬ R.P. Registro de Pressão H=1,30M
 - ☼ Chuveiro Chuveiro H=2,10M
 - ☼ Lavatório Lavatório H=0,65M
 - ☼ Vaso Sanitário H=0,35M
 - ☼ Pia Pia de Cozinha e outras H=0,90M
 - ☼ Tanque Tanque H=0,90M
 - ☼ Ducha Ducha Higiénica H=0,20M
 - Tubulação embutida na parede e sobre teto
 - - - - Tubulação sob o piso

CREA:	VIGILANCIA SANITARIA												
	BOMBEIRO NATURATINS												
PREFEITURA MUNICIPAL DE PALMAS SECRETARIA MUNICIPAL DE SAUDE ASSESSORIA DE ARQUITETURA													
HIDRÁULICO													
Obra:	UNIDADE DE SAÚDE DA FAMÍLIA												
Proprietário:	SECRETARIA MUNICIPAL DE SAÚDE												
Endereço:	DISTRITO DE BURITIRANA, QD. 32, LOTE 01												
Proprietário:	Santucci Regina Bortolin Secretaria Municipal de Saúde												
ÁREAS:	SECRETARIA MUNICIPAL DE SAÚDE												
VER PROJETO:	ASS: Manoel...												
ARQUITETÔNICO:	ART: ENGG. CIVIL MARCIONE NUNES COELHO CREA GO: 5096/D												
Escala:	INDICADAS												
Conteúdo:	JANEIRO / 2012												
<table border="1"> <thead> <tr> <th colspan="3">REVISÃO</th> </tr> <tr> <th>Nº</th> <th>DATA</th> <th>RESPONSÁVEL</th> </tr> </thead> <tbody> <tr> <td> </td> <td> </td> <td> </td> </tr> <tr> <td> </td> <td> </td> <td> </td> </tr> </tbody> </table>		REVISÃO			Nº	DATA	RESPONSÁVEL						
REVISÃO													
Nº	DATA	RESPONSÁVEL											

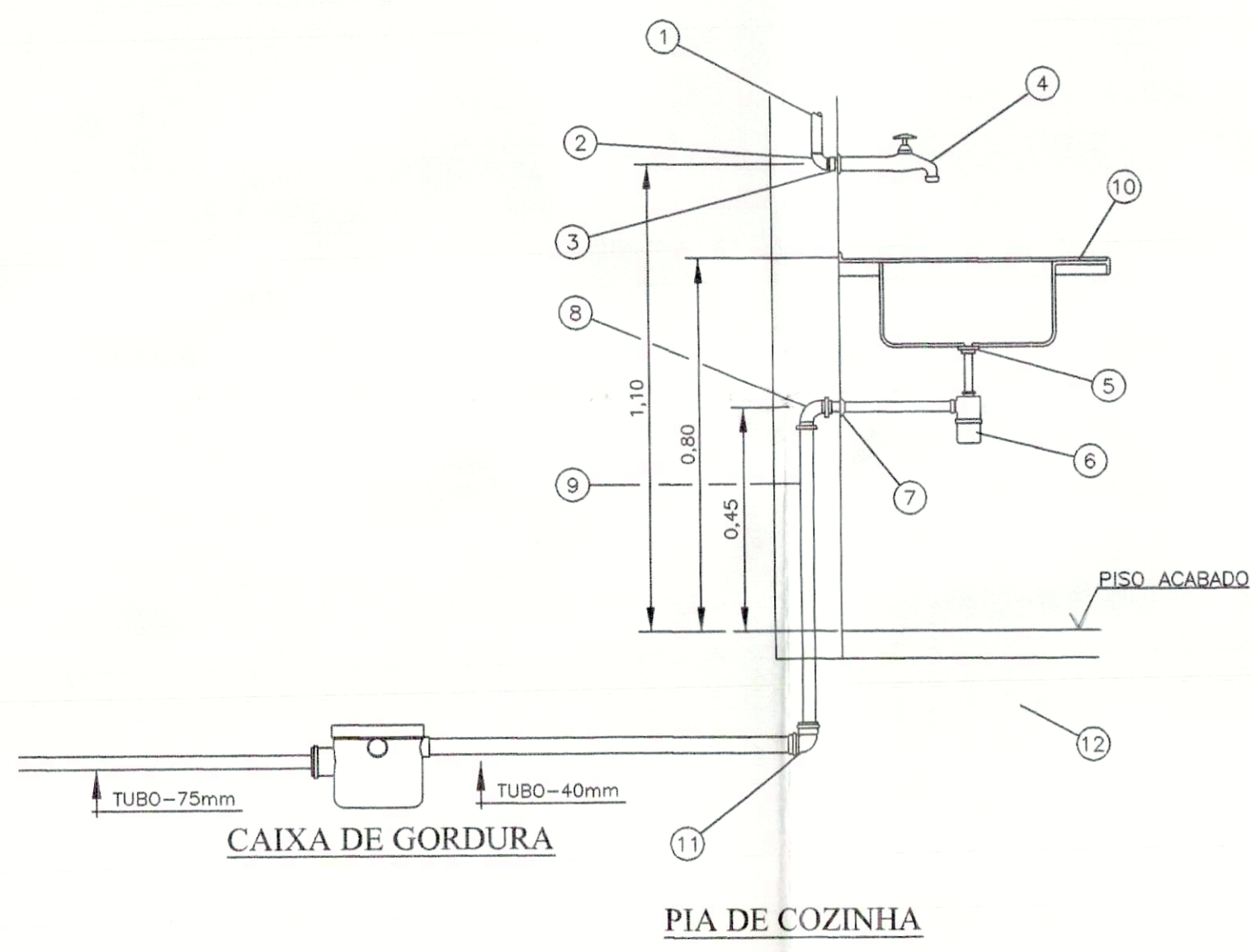

- 1 - TUBO DE PVC Ø25mm;
- 2 - COTOVELO 90 OU TE PVC Ø25mm;
- 3 - BUCHA DE REDUÇÃO PVC Ø25mm x 20mm;
- 4 - TORNEIRA DE PRESSÃO P/ PIA METAL CROMADO Ø1/2";
- 5 - VÁLVULA P/ LAVATÓRIO METAL CROMADO Ø1 1/4";
- 6 - SIFÃO P/ LAVATÓRIO (COMPLETO) METAL CROMADO Ø1" x 1 1/4";
- 7 - ANEL DE BORRACHA AIL Ø 40mm;
- 8 - JOELHO 90 PVC Ø40mm;
- 9 - TUBO PVC Ø40mm;
- 10 - PIA DE COZINHA ACO INOX;
- 11 - JOELHO 90 PVC Ø40mm;
- 12 - TUBO PVC Ø40mm.

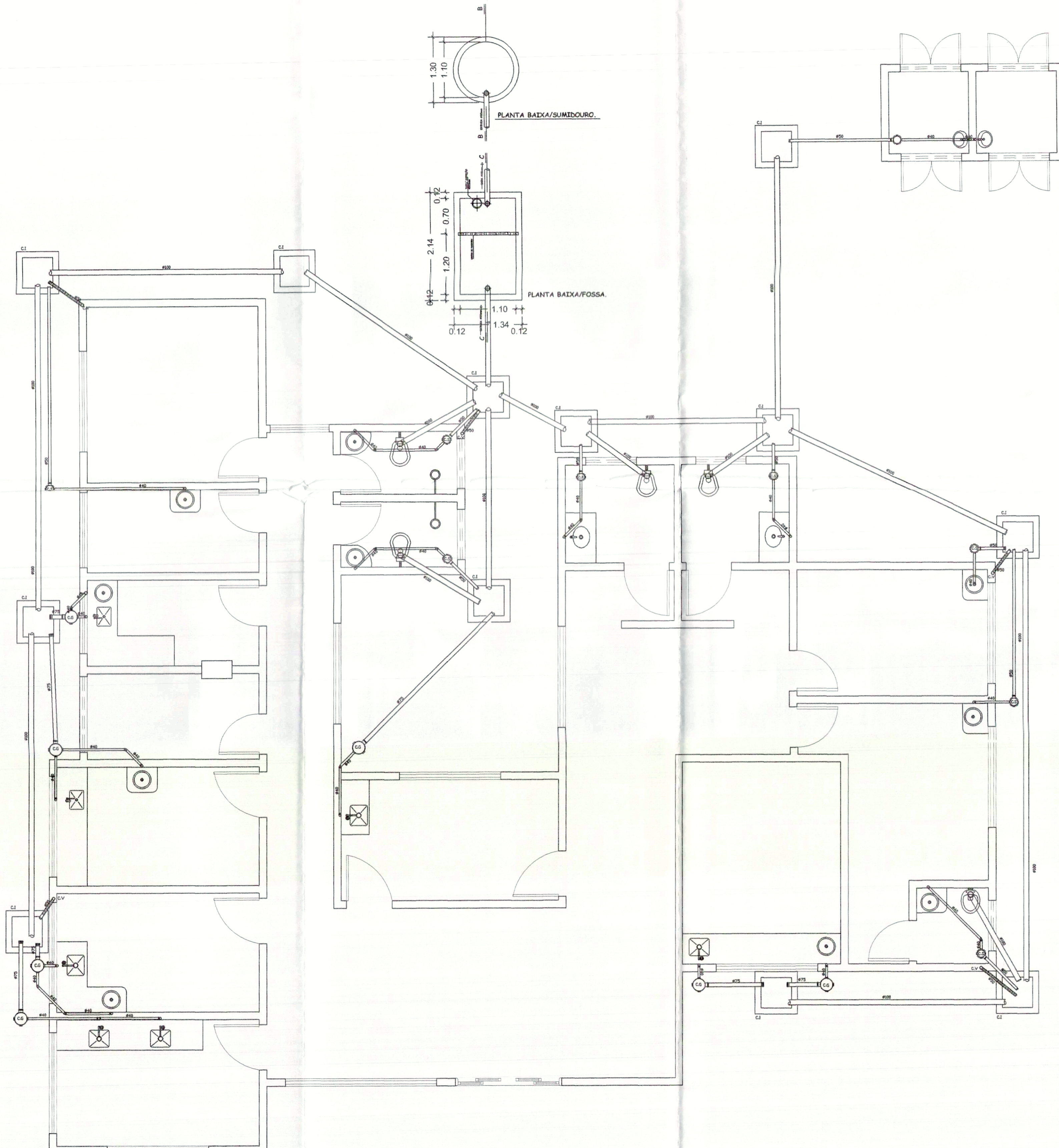
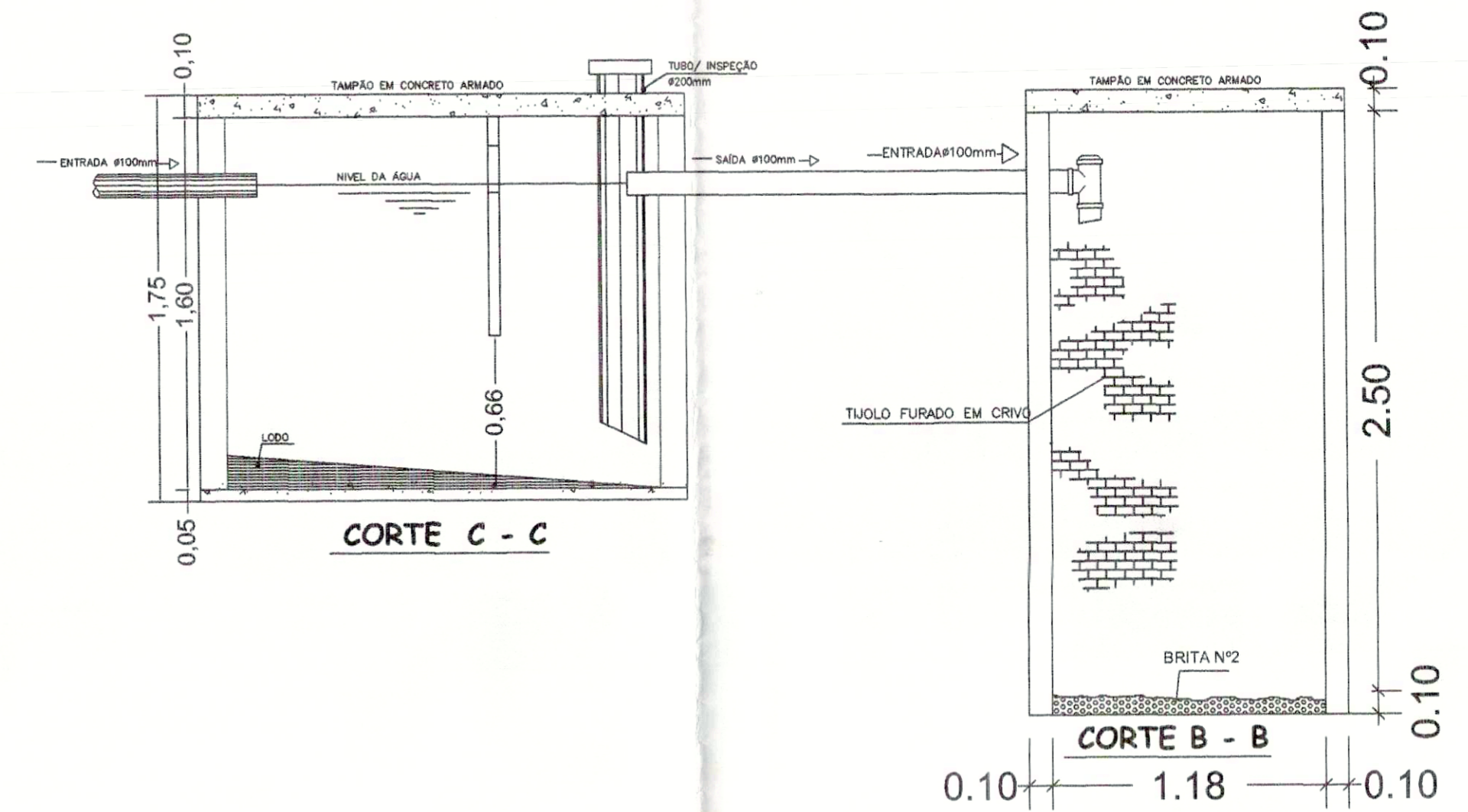
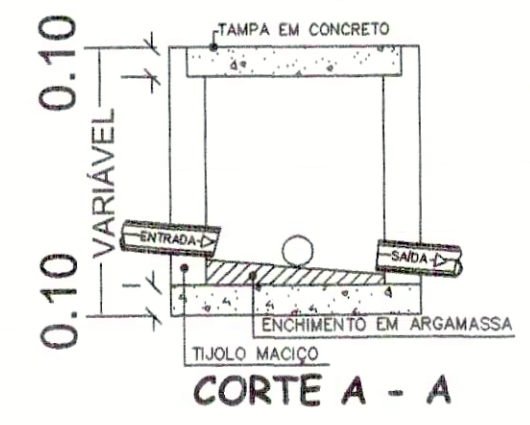
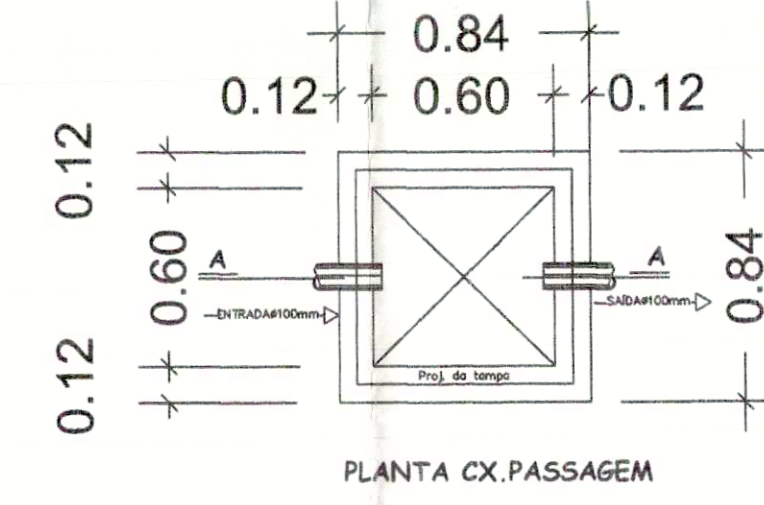
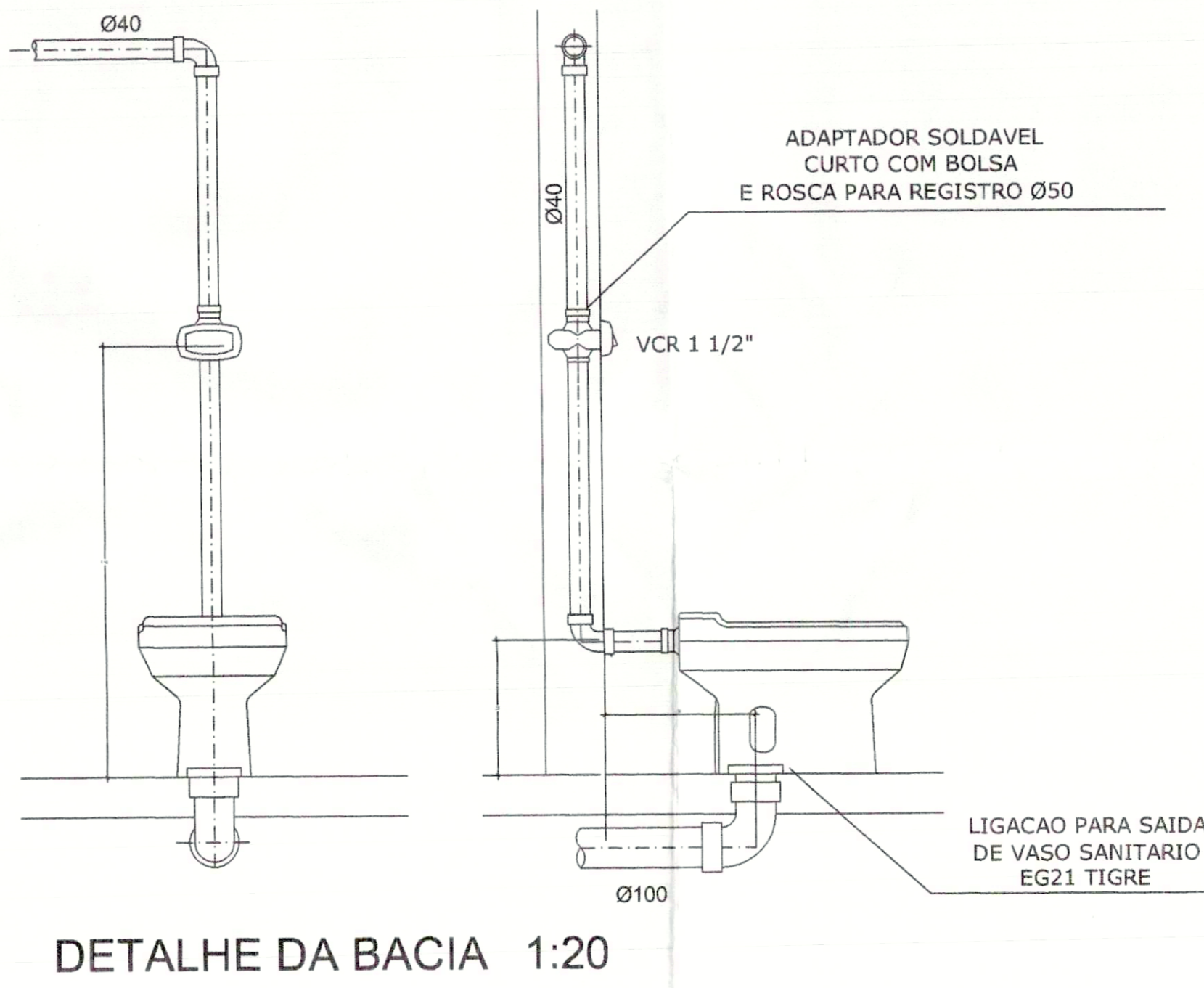

SANITÁRIO
ESCALA 1:50

LEGENDA

- CAIXA SIFONADA Ø150X150X50MM
- CAIXA GORDURA Ø250X230X75
- ESGOTO PRIMÁRIO Ø 100 INC. 1,5 %
- ESGOTO PRIMÁRIO Ø 50 INC. 1,5 %
- ESGOTO PRIMÁRIO Ø 40 INC. 1,5 %
- COLUNA DE VENTILAÇÃO
- CAIXA DE INSPEÇÃO

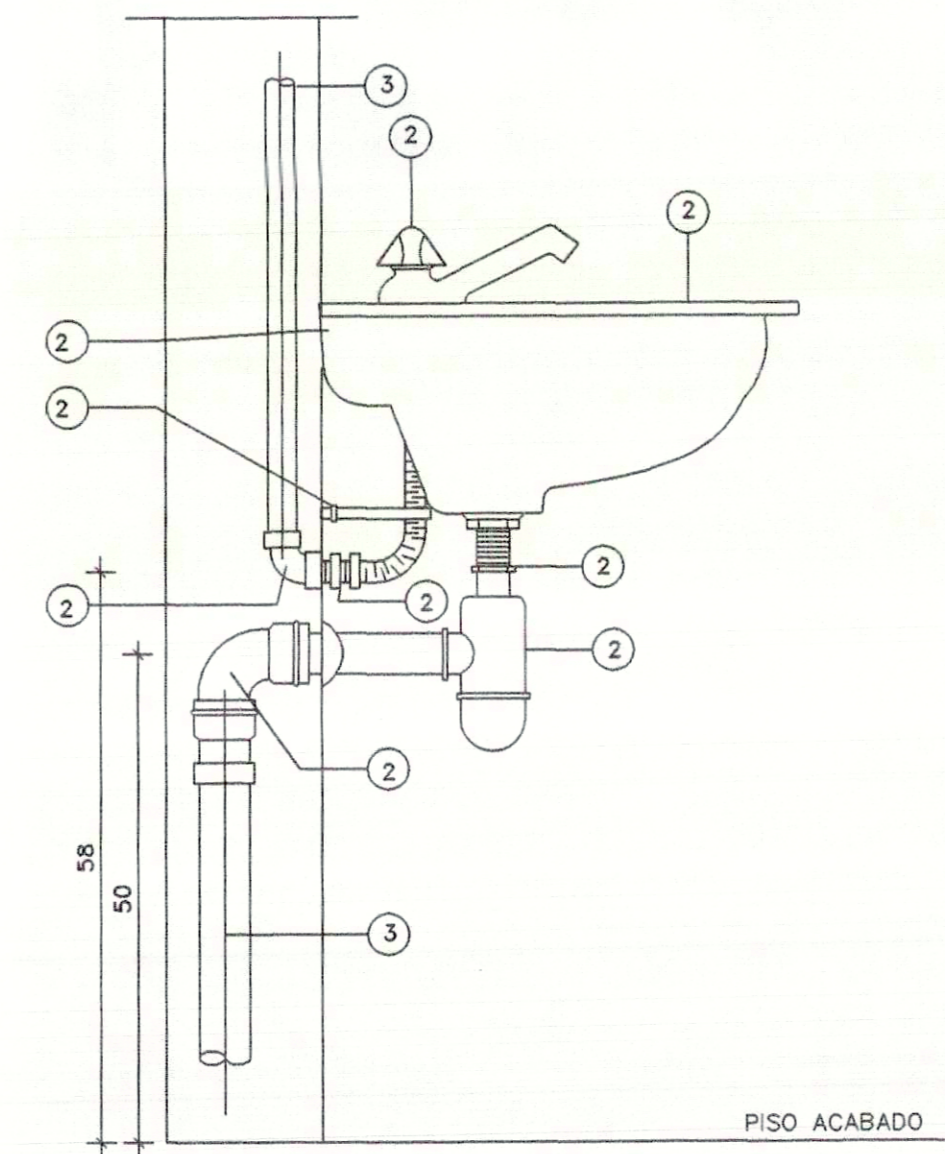

DETALHE DE INSTALAÇÃO DO LAVATORIO INDIVIDUAL
ESCALA 1:20

- RELACAO DO MATERIAL
- ① - LAVATORIO SEM COLUNA
 - ② es ③ - IDEM AO LAVATORIO COLETIVO
 - ④ - SUPORTE P/ LAVATORIO C/ 2 PARAFUSOS DE FIXACAO EM BUCHA PLASTICA
 - ⑤ - PROJECCAO DE DOIS PARAFUSOS DE FIXACAO C/ ARRUELAS EM TACO DE MADEIRA C/ BUCHA METALICA

CREA:	VIGILANCIA SANITARIA									
	BOMBEIRO / NATURATINS									
PREFEITURA MUNICIPAL DE PALMAS SECRETARIA MUNICIPAL DE SAÚDE ASSessoria DE ARQUITETURA										
SANITÁRIO										
Folha: ÚNICA										
Obra: UNIDADE DE SAÚDE DA FAMÍLIA Proprietário: SECRETARIA MUNICIPAL DE SAÚDE Endereço: DISTRITO DE BURITIRANA, QD. 32, LOTE 01 PALMAS - TO										
ÁREAS	Proprietário: ASS.: SECRETARIA MUNICIPAL DE SAÚDE									
VER PROJETO	Autor do Projeto: ASS.: SECRETARIA MUNICIPAL DE SAÚDE									
ARQUITETÔNICO	ART: ENGG. CIVIL MARCIONE NUNES COELHO CREA GO: 5096/D									
Escala	Nome: Data: Conferido: Cadastro:									
INDICADAS	Data: JANEIRO / 2012									
Conteúdo	REVISÃO									
	<table border="1"> <thead> <tr> <th>Nº</th> <th>DATA</th> <th>RESPONSÁVEL</th> </tr> </thead> <tbody> <tr> <td> </td> <td> </td> <td> </td> </tr> <tr> <td> </td> <td> </td> <td> </td> </tr> </tbody> </table>	Nº	DATA	RESPONSÁVEL						
Nº	DATA	RESPONSÁVEL								

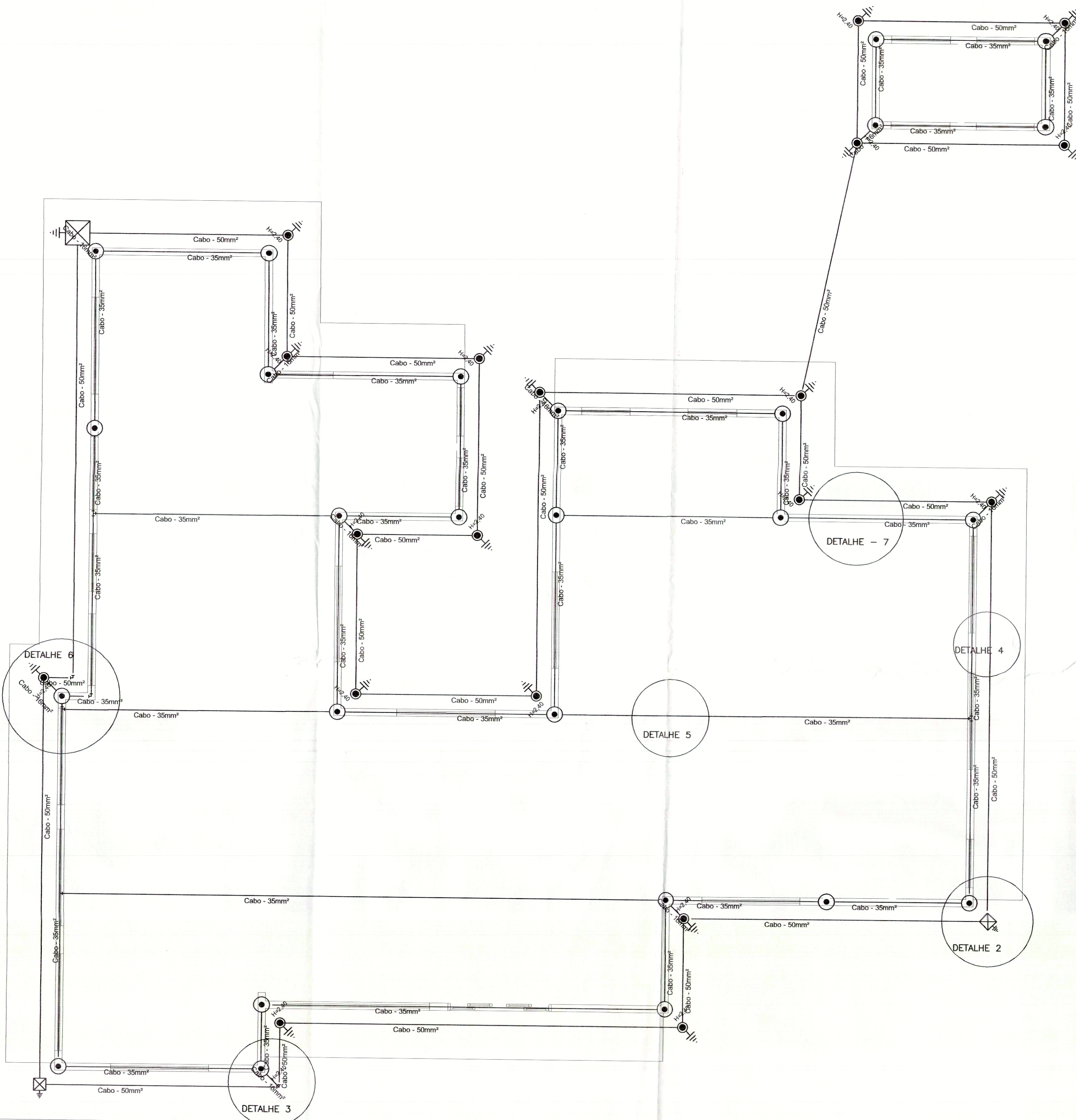

Planta Detalhe Captação e Aterramento

ESC.: 1/50

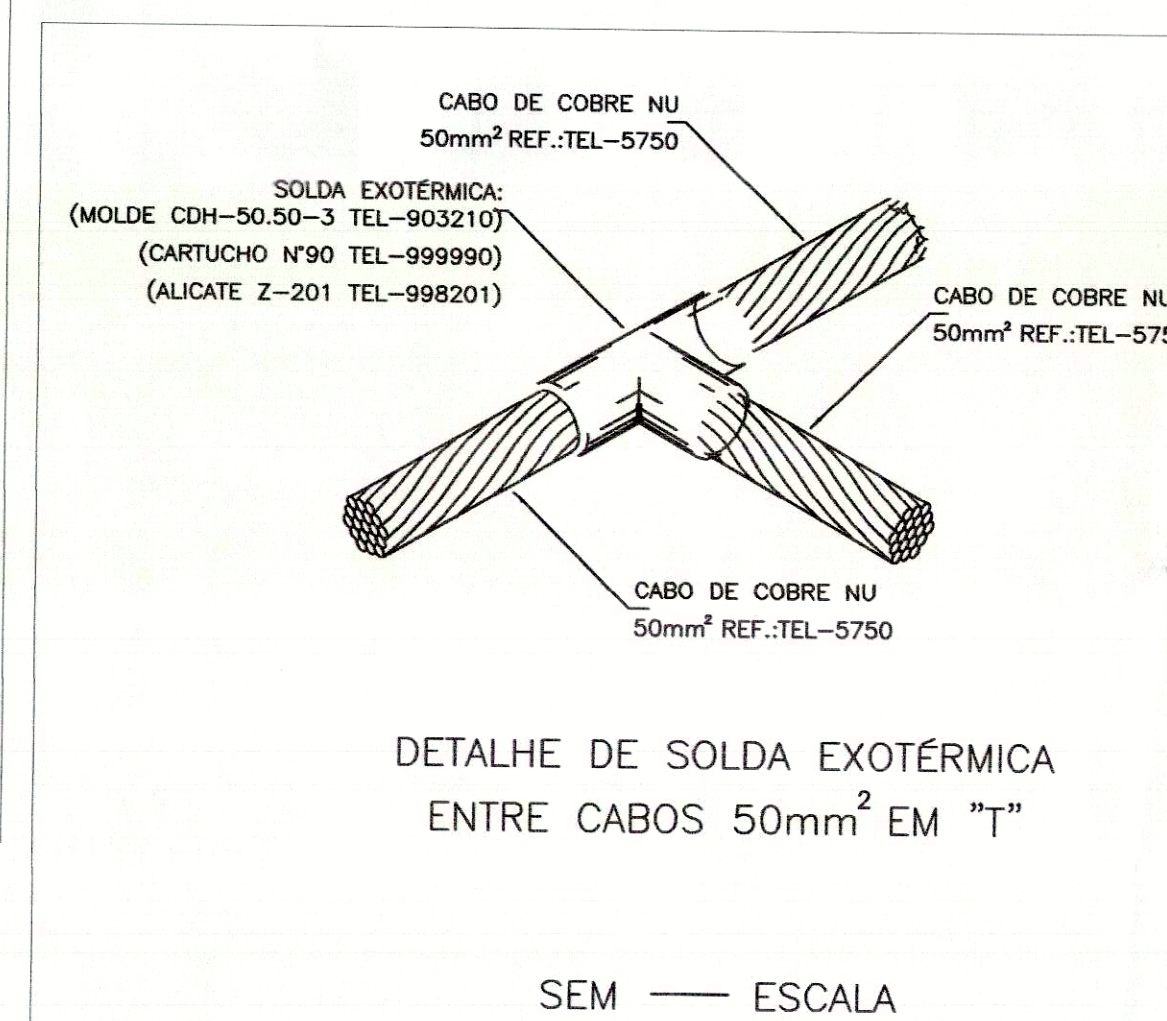
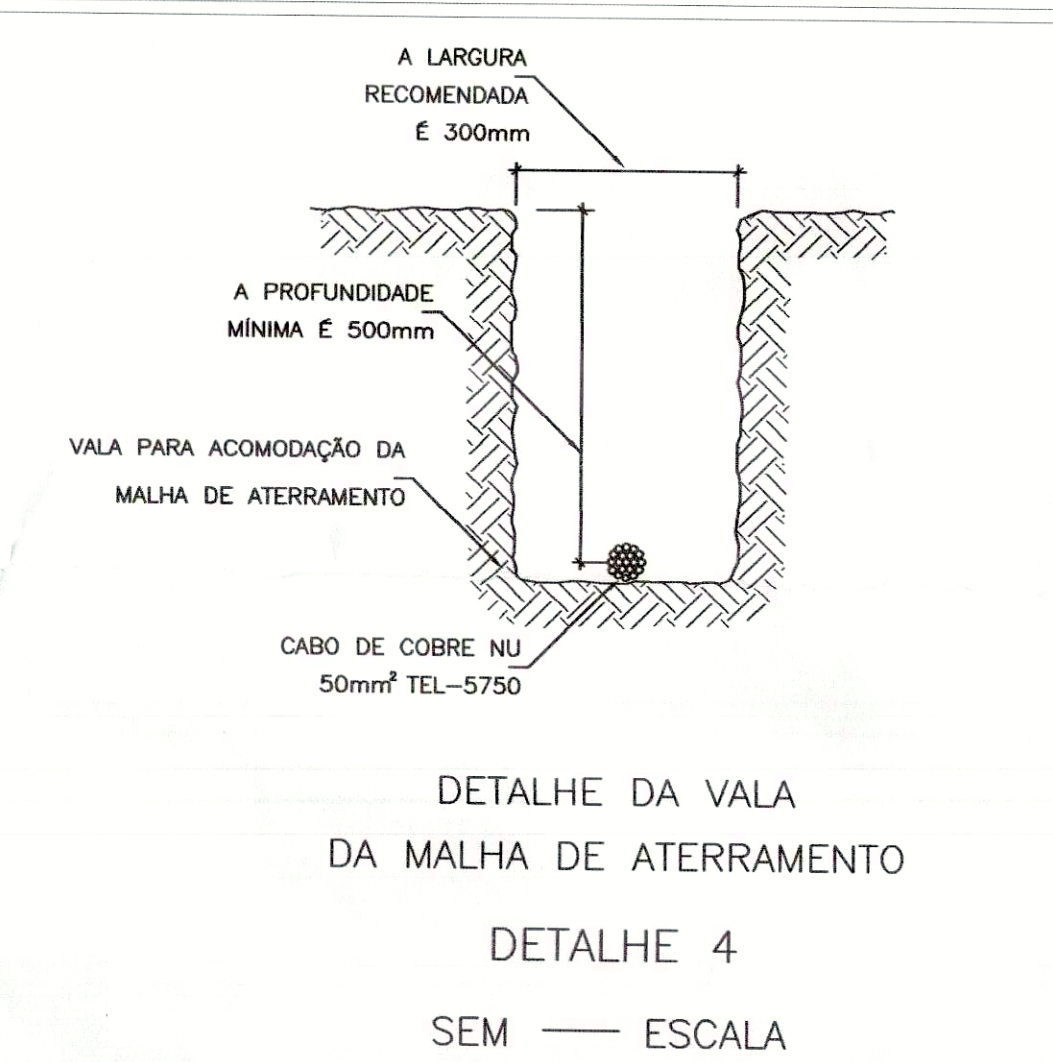
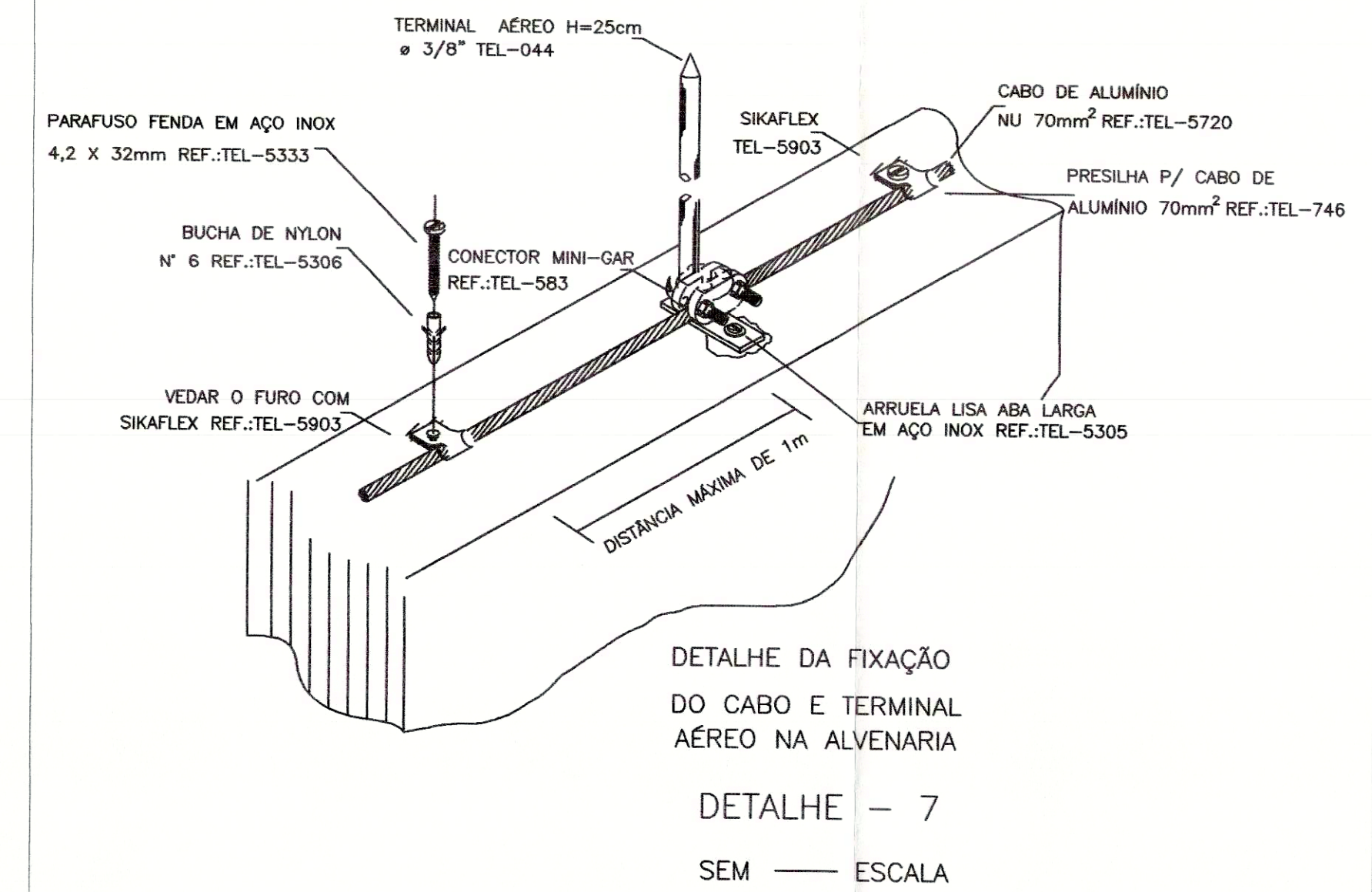

CREA:	VIGILÂNCIA SANITÁRIA
	BOMBEIRO / NATURATINS

PALMAS PREFEITURA MUNICIPAL DE PALMAS
 SECRETARIA MUNICIPAL DE SAÚDE
 ASSessoria DE ARQUITETURA

PROJETO ELÉTRICO		Folha: ÚNICA
Obra:	UNIDADE DE SAÚDE DA FAMÍLIA	
Proprietário:	SECRETARIA MUNICIPAL DE SAÚDE	
Endereço:	QUADRA 32, LOTE 01, BURITIRANA	PALMAS - TO
ÁREAS	Proprietário	ASS.: Samuel de Brito Secretaria Municipal de Saúde
CONSTRUÍDA 214,36 m ²	Autor do Projeto	ASS.: ENG. TAYNAN SILVA 125758D-TO
TERRENO 6.077,37 m ²	ART	
TAXA OCUPAÇÃO 3,52 %	Firma Responsável	
	CREA	
	Visão	
	ART	
Escala	Nome	
INDICADAS	Data	Conferido
	JANEIRO / 2012	Cadastro
Conteúdo	REVISÃO	
CAPTAÇÃO E ATERRAMENTO	Nº	DATA
DETALHES		RESPONSÁVEL